

HOG870

Redundante, inkrementale HeavyDuty-Drehgeber für anspruchsvolle Maschinen und asynchrone Antriebe

Auf einen Blick

- Schutzart IP66
- Wellenisolation 3,5 kV
- Korrosionsschutz CX
- Betriebstemperatur -40...+100 °C
- Kabellängen bis 350 m (HTL-P) oder 550 m (TTL)
- Gedichtete und anwenderfreundliche Feldkonfektionierung
- Erweiterte Schutzschaltung
- Parametrierung, auch unterschiedlicher Auflösungen
- Statusüberwachung und -anzeige mit Baumer Sensor Suite



Abbildung ähnlich

HUBNER
BERLIN
A Baumer Brand



HeavyDuty
70 years of experience

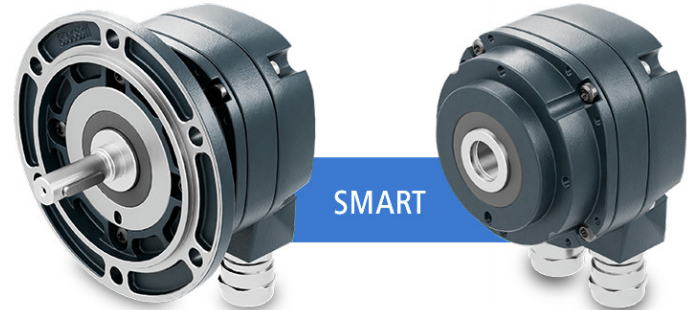

1+1=1
Combination

Technische Daten

Technische Daten - elektrisch

Betriebsspannung	4,75...30 VDC (Vin = Vout, HTL/TTL)
Betriebsstrom ohne Last	≤100 mA
Impulse pro Umdrehung	1 ... 32768
Weitere Impulse pro Umdrehung	Weitere Impulszahlen ab Werk parametrierbar (SMART) mit der Baumer Sensor Suite
Phasenverschiebung	Typ. 90 °
Tastverhältnis	Typ. 50 %
Referenzsignal	Nullimpuls, Breite 90° oder 180°
Abtastprinzip	Optisch
Ausgabefrequenz	≤200 kHz
Ausgangssignale	K1, K2, K0 + invertierte
Ausgangsstufen	HTL-P (power linedriver) TTL
Wellenisolierung	Geeignet bis 3,5 kV
Übertragungslänge	≤350 m bei 100 kHz (HTL-P) ≤550 m bei 100 kHz (TTL)
Störfestigkeit	EN 61000-6-2
Störaussendung	EN 61000-6-4
Zulassung	CE UL-Zulassung / E217823 CSA

Technische Daten - mechanisch

Baugröße (Flansch)	ø90 mm, Länge 72 mm
--------------------	---------------------

Optional

- Parametrierte Impulszahlen können ab Werk bestellt werden
- ATEX

Technische Daten - mechanisch

Wellenart	ø12G7 mm (einseitig offene Hohlwelle) ø16G7 mm (einseitig offene Hohlwelle) ø11 x 30 mm (Vollwelle mit Passfeder)
Zulässige Wellenbelastung	≤350 N axial ≤450 N radial
Montageart	Hohlwelle: Zentralschraube Vollwelle: EURO-Flansch B10
Schutzart EN 60529	IP 66
Betriebsdrehzahl	≤6000 U/min (mechanisch)
Betriebsdrehmoment	≤6 Ncm
Trägheitsmoment Rotor	160 gcm ²
Werkstoff	Gehäuse: Aluminium, pulverbeschichtet Welle: Edelstahl
Betriebstemperatur	-40...+100 °C
Widerstandsfähigkeit	IEC 60068-2-6 Vibration 20 g, 10-2000 Hz IEC 60068-2-27 Schock 300 g, 6 ms 1 Mio. Bremsenschocks
Korrosionsschutz	IEC 60068-2-52 Salzsprühnebel für Umgebungsbedingungen CX nach ISO 12944-2
Anschluss	Klemmenkasten mit steckbaren Zugfederklemmen und Kabelverschraubung M20

HOG870

Redundante, inkrementale HeavyDuty-Drehgeber für anspruchsvolle Maschinen und asynchrone Antriebe

Anschlussbelegung

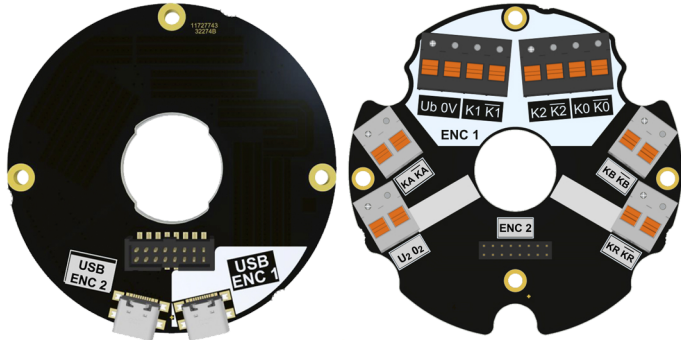

Beschreibung der Anschlüsse

U_b	Betriebsspannung - Drehgeber 1
0V	Masseanschluss - Drehgeber 1
K0	Nullimpuls (Referenzsignal) - Drehgeber 1
$\overline{K0}$	Nullimpuls invertiert - Drehgeber 1
K1	Ausgangssignal Kanal 1 - Drehgeber 1
$\overline{K1}$	Ausgangssignal Kanal 1 invertiert - Drehgeber 1
K2	Ausgangssignal Kanal 2 - Drehgeber 1
$\overline{K2}$	Ausgangssignal Kanal 2 invertiert - Drehgeber 1
U2	Betriebsspannung - Drehgeber 2
O2	Masseanschluss - Drehgeber 2
KR	Nullimpuls (Referenzsignal) - Drehgeber 2
\overline{KR}	Nullimpuls invertiert - Drehgeber 2
KA	Ausgangssignal Kanal 1 - Drehgeber 2
\overline{KA}	Ausgangssignal Kanal 1 invertiert - Drehgeber 2
KB	Ausgangssignal Kanal 2 - Drehgeber 2
\overline{KB}	Ausgangssignal Kanal 2 invertiert - Drehgeber 2
USB ENC1	USB-C für Parametrierung - Drehgeber 1 (SMART)
USB ENC2	USB-C für Parametrierung - Drehgeber 2 (SMART)

Ausgangssignale

Drehgeber 1

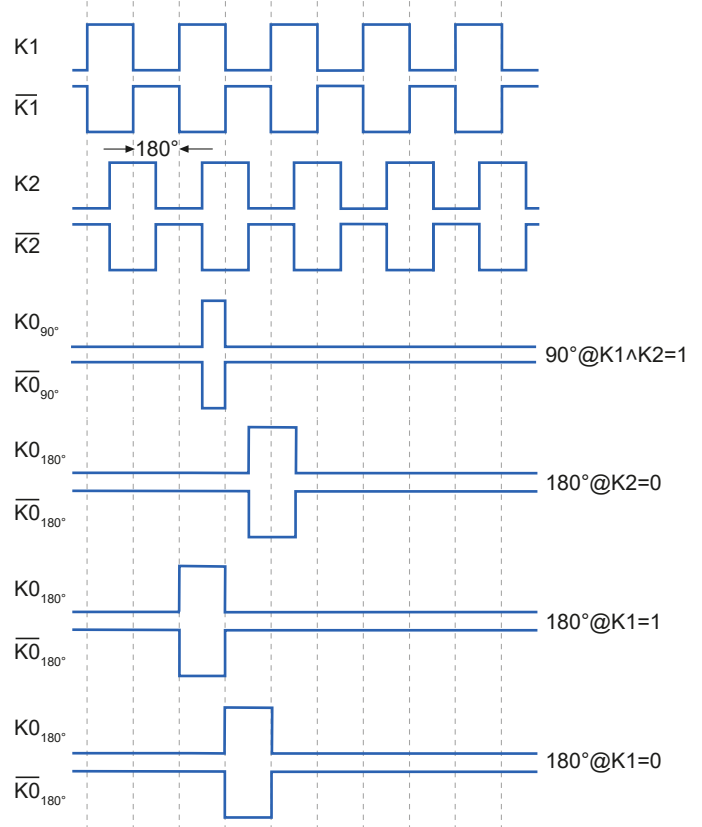

Bei positiver Drehrichtung / im Uhrzeigersinn, mit Blick auf die Drehgeberwelle

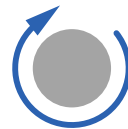

HOG870

Redundante, inkrementale HeavyDuty-Drehgeber für anspruchsvolle Maschinen und asynchrone Antriebe

Ausgangssignale

Drehgeber 2

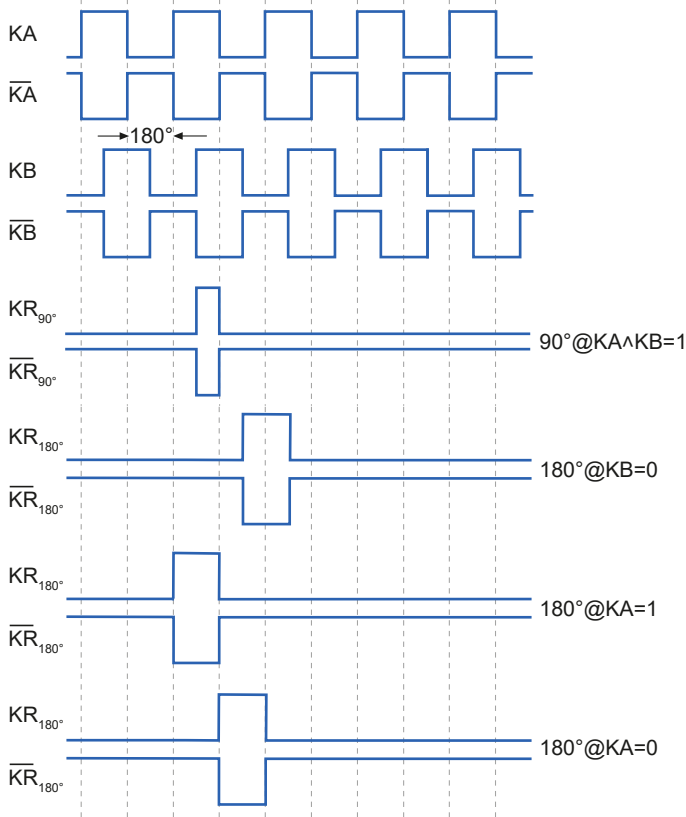

Bei positiver Drehrichtung / im Uhrzeigersinn, mit Blick auf die Drehgeberwelle



Derating

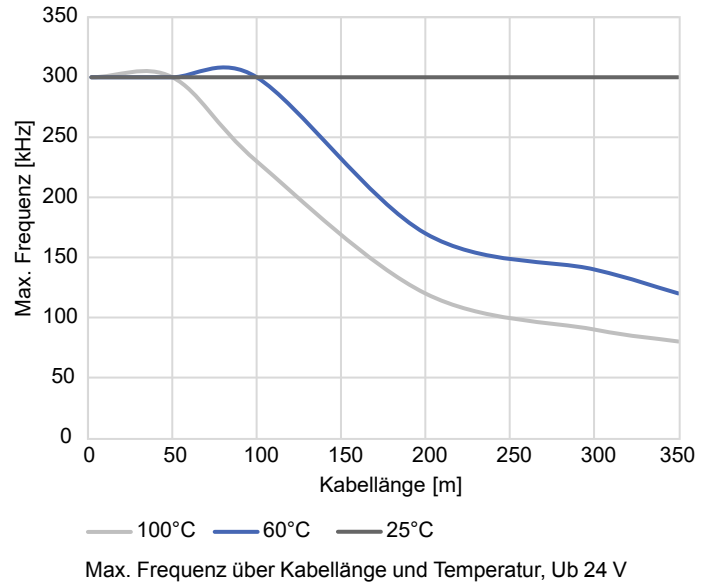

HOG870

Redundante, inkrementale HeavyDuty-Drehgeber für anspruchsvolle Maschinen und asynchrone Antriebe

Abmessungen

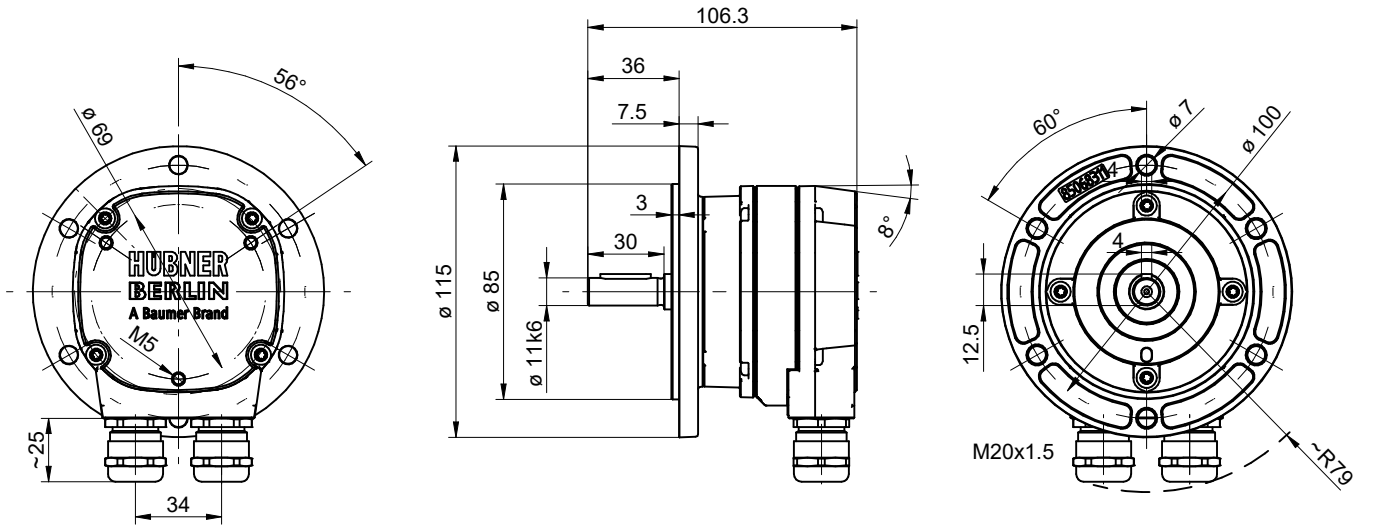

Vollwelle, Kabelverschraubung

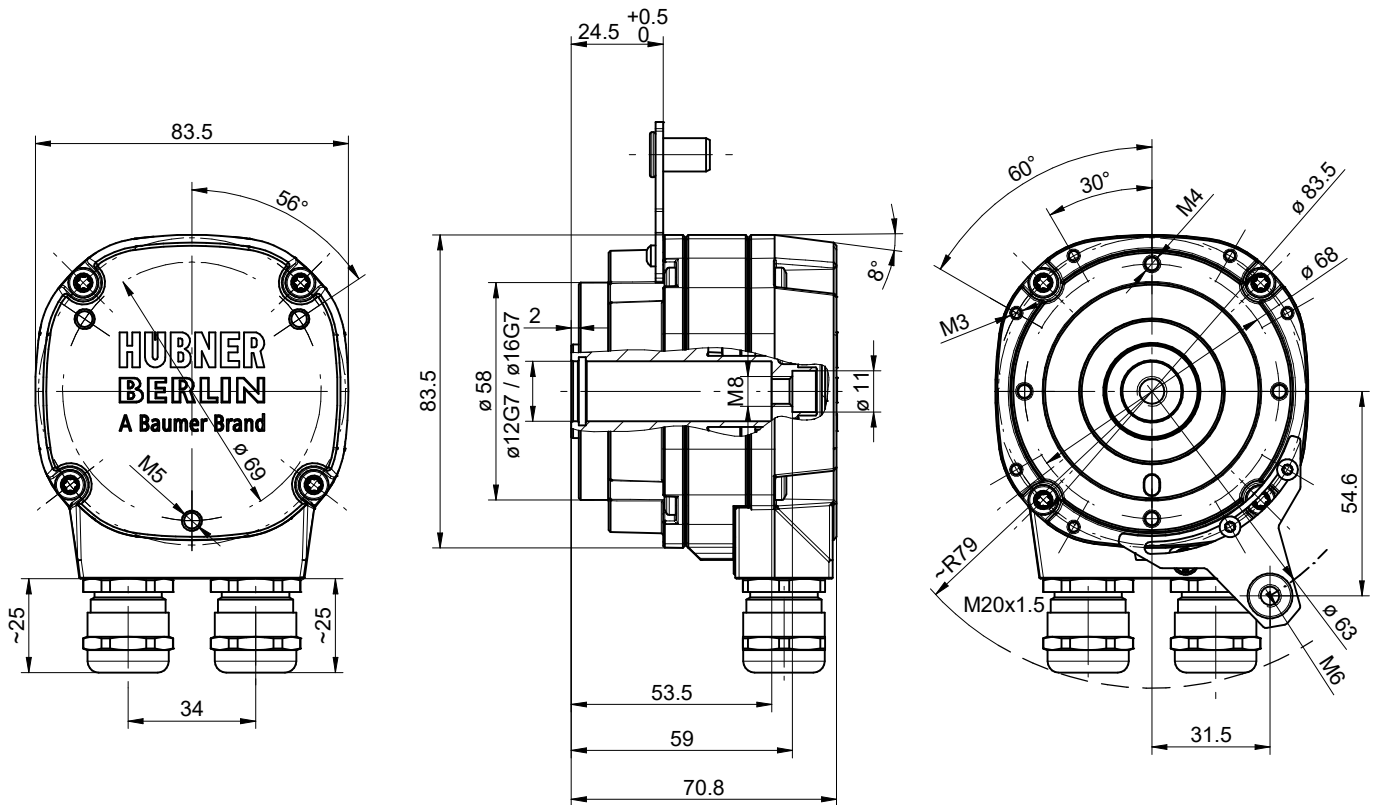

Einseitig offene Hohlwelle, Kabelverschraubung (Drehmomentblech an unterschiedlichen Stellen montierbar)

HOG870

Redundante, inkrementale HeavyDuty-Drehgeber für anspruchsvolle Maschinen und asynchrone Antriebe

Typenschlüssel

Produkt	Welle	Impulse pro Umdrehung, Ausgang	Anschluss	Anmerkung	Materialnummer
HOG870	Vollwelle ø11 mm	Parametrierung ab Werk ¹⁾	2 x Kabelverschraubung M20	Redundant – Manipulationssicher	EHO870-11730703
		Parametrierung & Überwachung vom Anwender	2 x Kabelverschraubung M20	SMART, redundant	EHO870-11730705
	Einseitig offene Hohlwelle ø12G7 mm	Parametrierung ab Werk ¹⁾	2 x Kabelverschraubung M20	Redundant – Manipulationssicher	EHO870-11730706
		Parametrierung & Überwachung vom Anwender	2 x Kabelverschraubung M20	SMART, redundant	EHO870-11730707
	Einseitig offene Hohlwelle ø16G7 mm	Parametrierung ab Werk ¹⁾	2 x Kabelverschraubung M20	Redundant – Manipulationssicher	EHO870-11730709
		Parametrierung & Überwachung vom Anwender	2 x Kabelverschraubung M20	SMART, redundant	EHO870-11730710

1) Bitte wählen Sie bei Ihrer Bestellung 2x Auflösung, die Ausgangsstufe und die Nullimpulslage (Länge und Position)

Auflösung: 1...32768 ppr

Ausgangsstufe: HTL-P oder TTL

Nullimpuls:

- 90°, K1=K2=1
- 180°, K1=0
- 180°, K2=0
- 180°, K1=1

Beispiel für EHO870-11730703: Drehgeber 1: 5000 ppr, TTL, 180°, K2=0 / Drehgeber 2: 1024 ppr, HTL-P, 90°, K1=K2=1